

**1ª QUESTÃO** (peso 5)

- Desenhe a perspectiva isométrica da peça dada, mostrando as mesmas faces.
- Desenhe a VG da face  $\alpha$ .

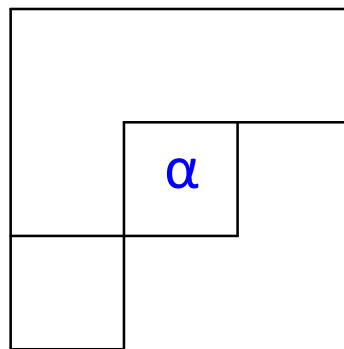
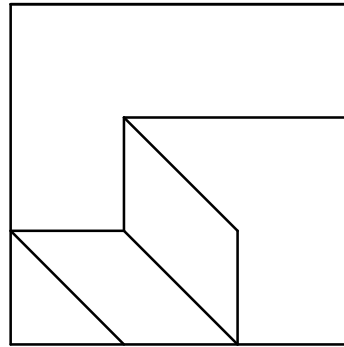
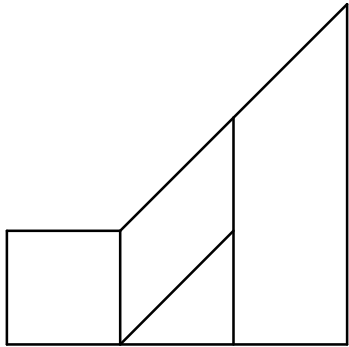

**2ª QUESTÃO** (peso 5)

Dada a peça abaixo, rotacione-a  $90^\circ$  em sentido anti-horário com relação ao eixo Y. Após a rotação represente a peça em cavaleira. ( $K=1$ ,  $\alpha=45^\circ$ , mostrando as vistas frontal, lateral esquerda e superior).

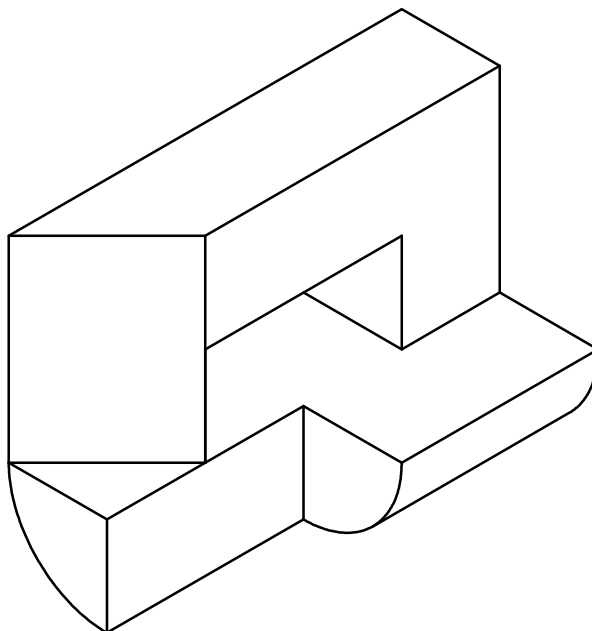

**1ª QUESTÃO** (peso 5)

- Desenhe a perspectiva isométrica da peça dada, mostrando as mesmas faces.
- Desenhe a VG da face  $\alpha$ .

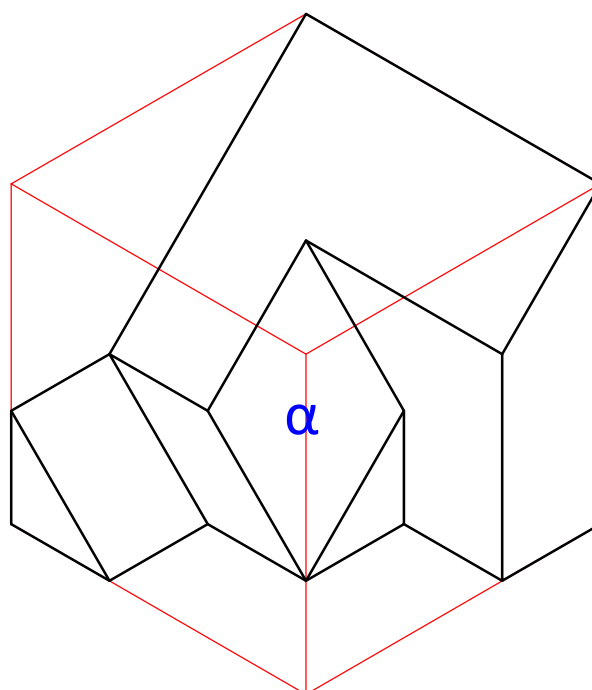
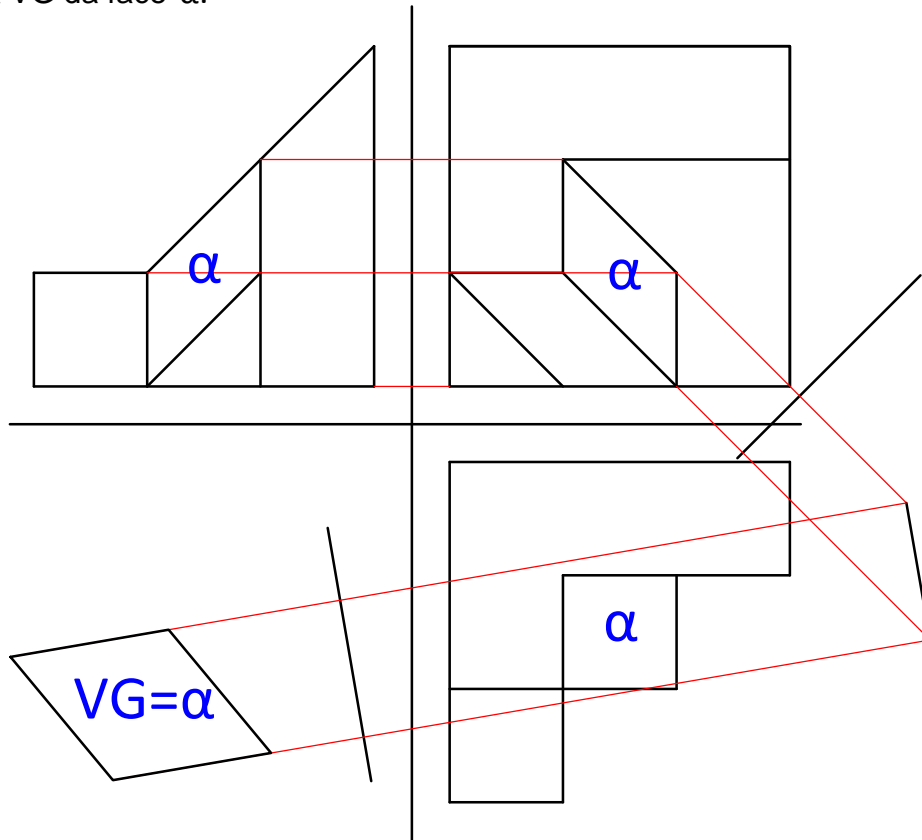

**2ª QUESTÃO** (peso 5)

Dada a peça abaixo, rotacione-a  $90^\circ$  em sentido anti-horário com relação ao eixo Y. Após a rotação represente a peça em cavaleira. ( $K=1$ ,  $\alpha=45^\circ$ , mostrando as vistas frontal, lateral esquerda e superior).

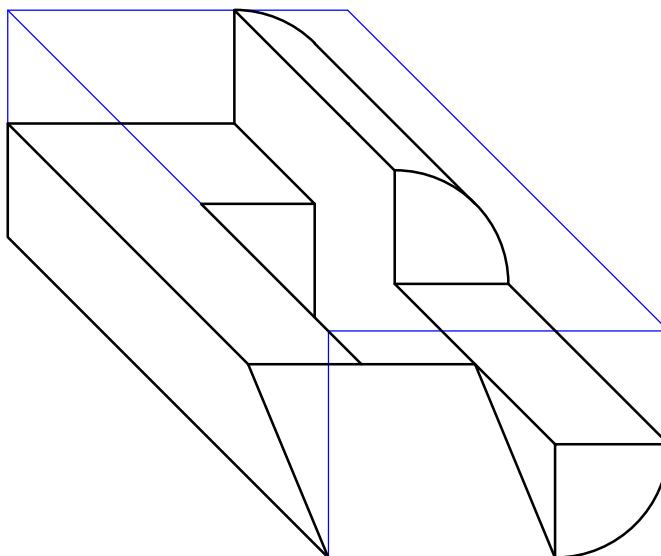
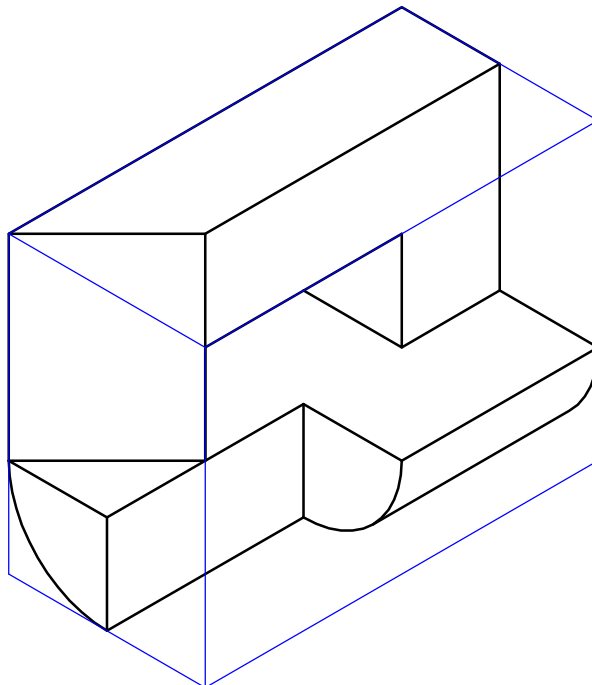

UFPE - Depto. de Expressão Gráfica - GGT - Área II - 2ª Chamada - 2015.2 NOTA \_\_\_\_\_  
ALUNO (assinatura): \_\_\_\_\_ TURMA: \_\_\_\_\_  
ALUNO (nome legível): \_\_\_\_\_

**1ª QUESTÃO** (peso 5)

Dada as vistas abaixo, desenhar a perspectiva cavaleira com  $k=0,5$  e  $\alpha=30^\circ$ , mostrando as mesmas vistas que aparecem. Destaque as arestas definitivas e deixe as linhas de construção.

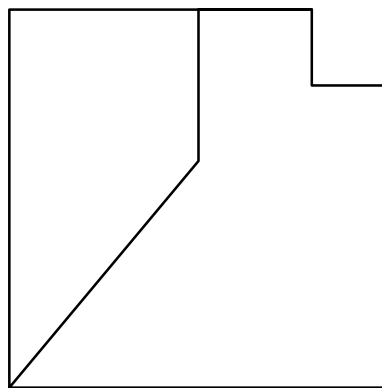
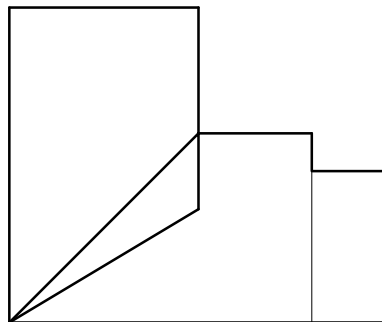
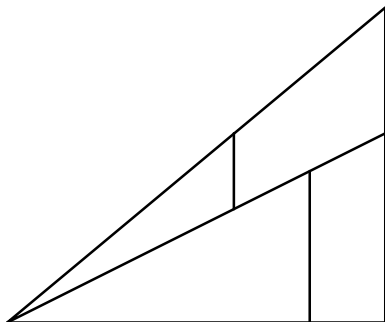

**2ª QUESTÃO** (peso 5)

Faça o desenho isométrico da peça dada, mostrando as três vistas indicadas.  
Destaque as arestas definitivas e deixe as linhas de construção.

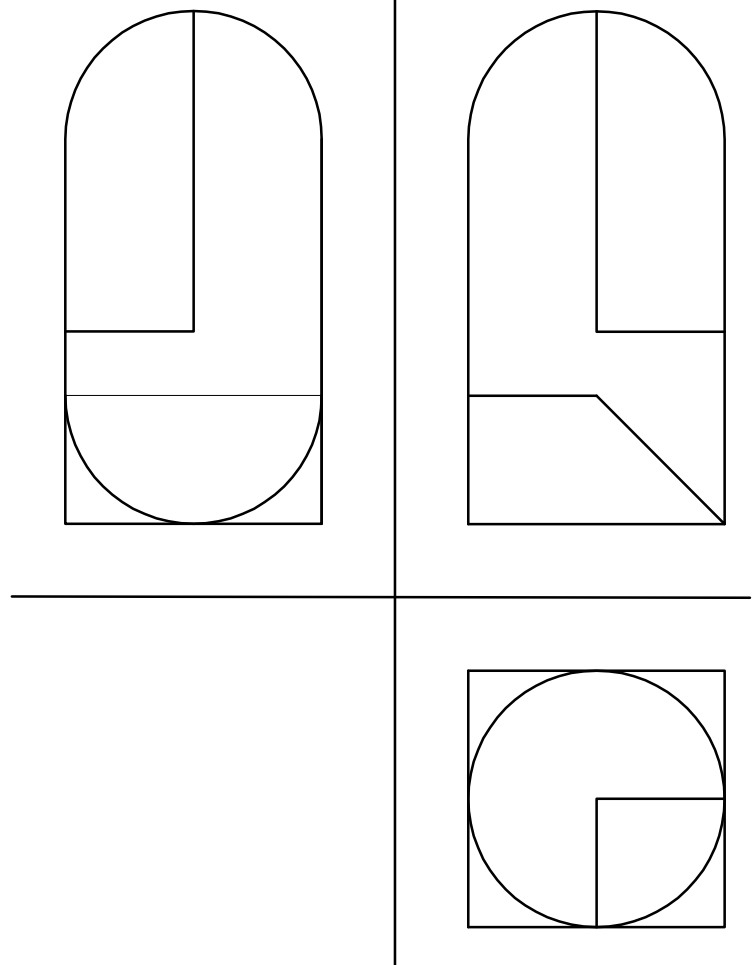

**1ª QUESTÃO** (peso 5)

Dada as vistas abaixo, desenhar a perspectiva cavaleira com  $k= 0,5$  e  $\alpha= 30^\circ$ , mostrando as mesmas vistas que aparecem. Destaque as arestas definitivas e deixe as linhas de construção.

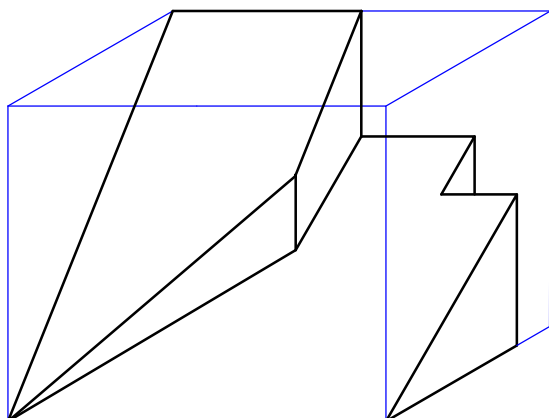
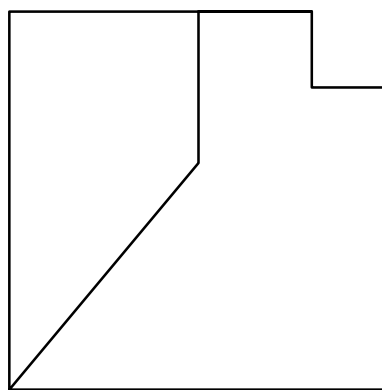
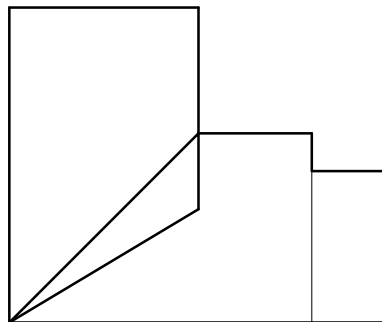
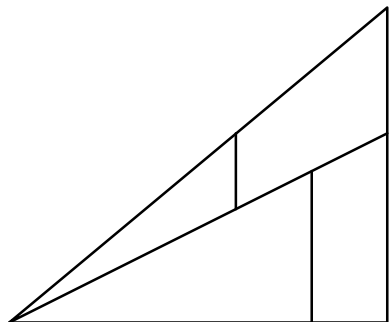

**2ª QUESTÃO** (peso 5)

Faça o desenho isométrico da peça dada, mostrando as três vistas indicadas.  
Destaque as arestas definitivas e deixe as linhas de construção.

