

UFPE - Depto. de Expressão Gráfica - GGT - Área II - 2ª Unidade - 2016.1 NOTA _____
ALUNO (assinatura): _____ TURMA: _____
ALUNO (nome legível): _____

1ª QUESTÃO (peso 5)

Desenhe o ortoedro de referência na peça dada.
Desenhe as 3 vistas mongeanas da peça dada (vistas frontal, superior e lateral direita).
Lembre-se de fazer as linhas de chamada e destacar as arestas visíveis

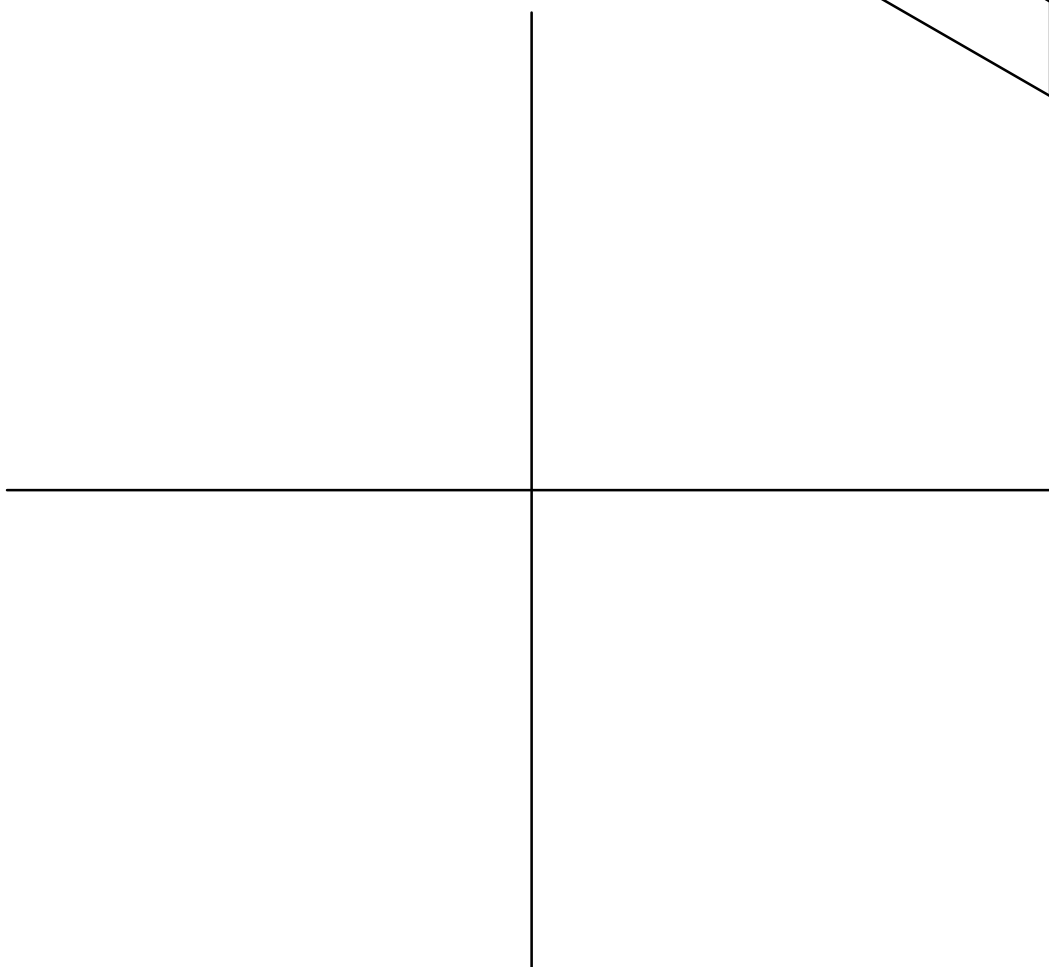
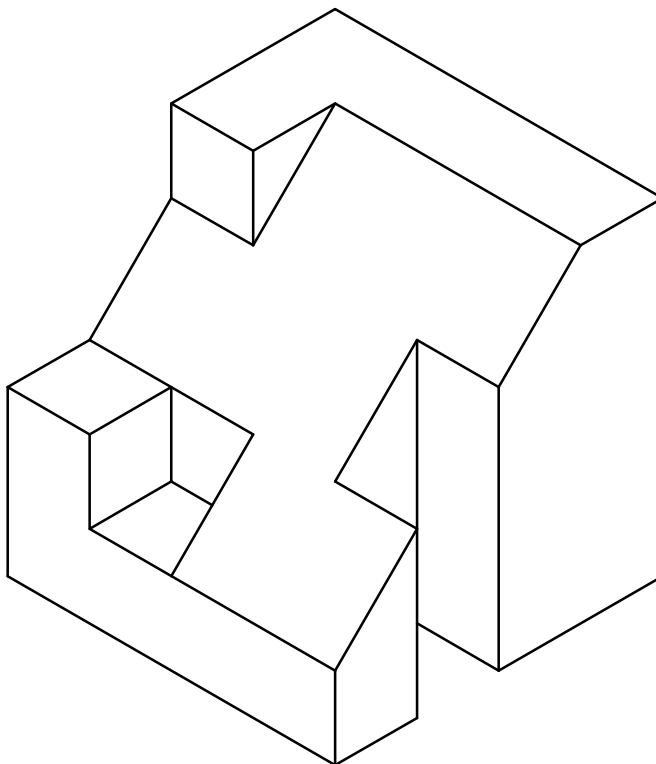

ATENÇÃO: Esta prova contém 2 (duas) questões, uma na frente e outra no verso, verifique!

2ª QUESTÃO (peso 5)

Desenhe a isometria simplificada da peça dada, mostrando as mesmas vistas. Lembre de destacar as arestas visíveis e deixar as linhas construtivas.

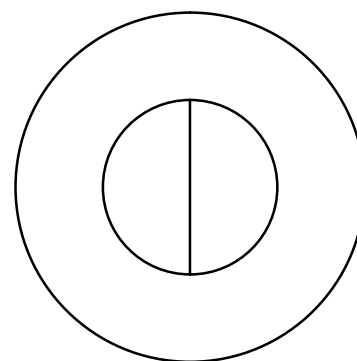
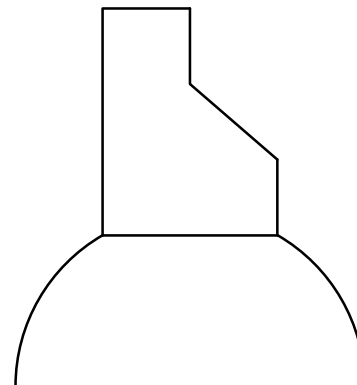
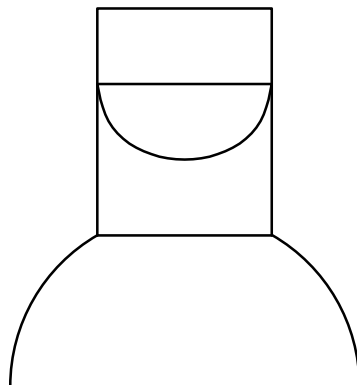

1ª QUESTÃO (peso 5)

Desenhe o ortoedro de referência na peça dada.
Desenhe as 3 vistas mongeanas da peça dada (vistas frontal, superior e lateral direita).
Lembre-se de fazer as linhas de chamada e destacar as arestas visíveis

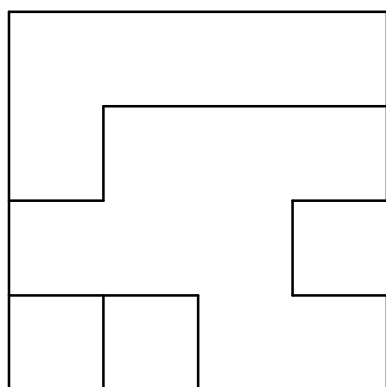
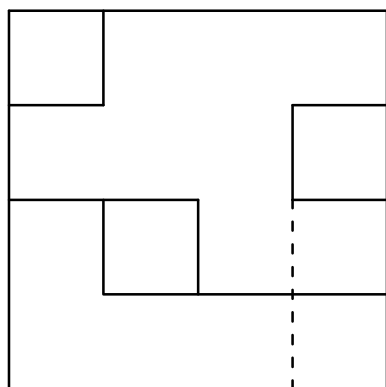
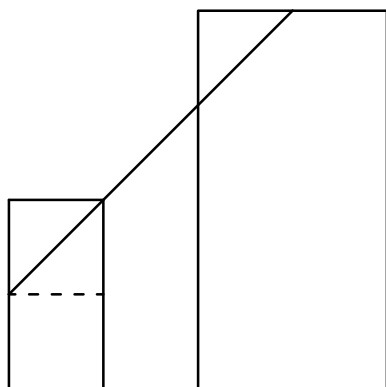
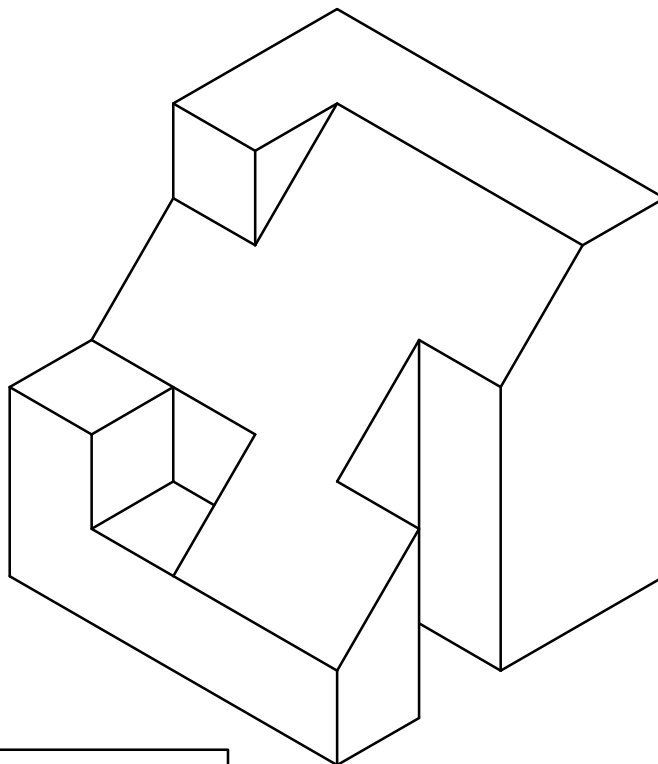

2ª QUESTÃO (peso 5)

Desenhe a isometria simplificada da peça dada, mostrando as mesmas vistas. Lembre de destacar as arestas visíveis e deixar as linhas construtivas.

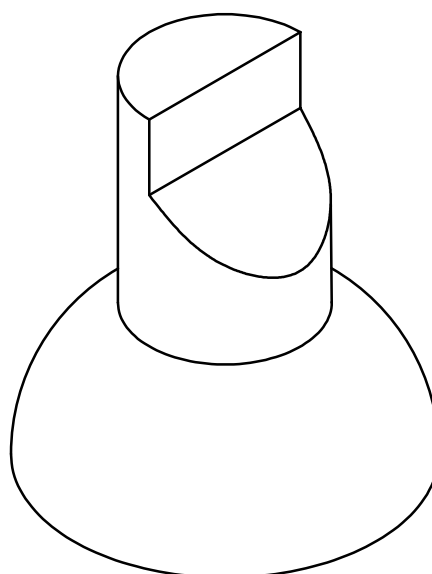
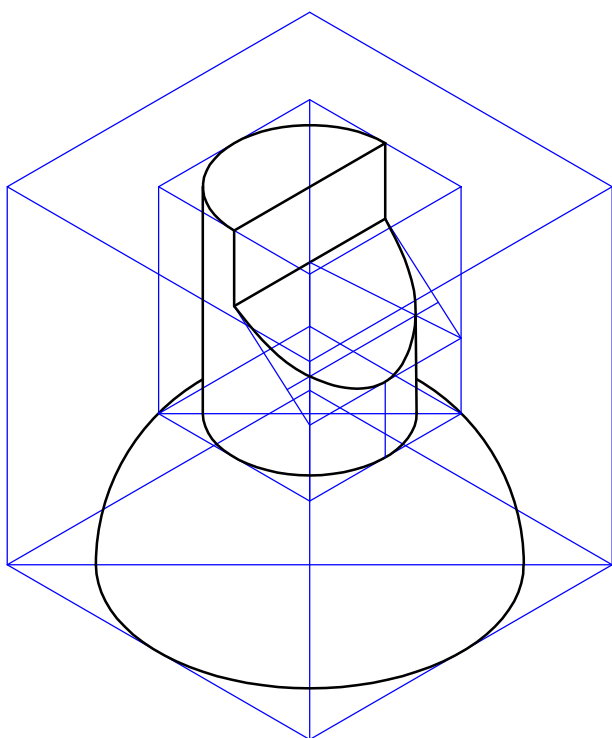
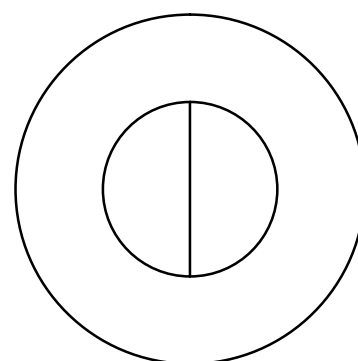
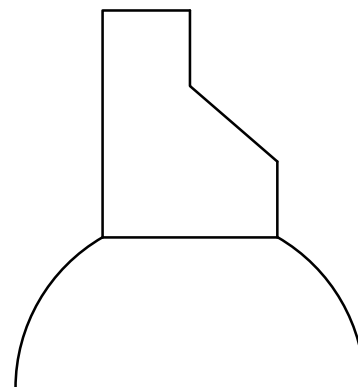
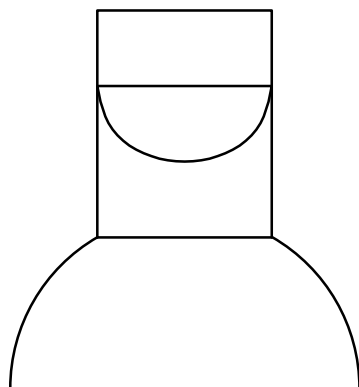

UFPE - Depto. de Expressão Gráfica - GGT - Área II - 2ª PROVA - 2016.2 NOTA _____
ALUNO (assinatura): _____ TURMA: _____
ALUNO (nome legível): _____

1ª QUESTÃO

Dadas as vistas ortográficas da peça, desenhe-a em Desenho Isométrico, mostrando as mesmas vistas.

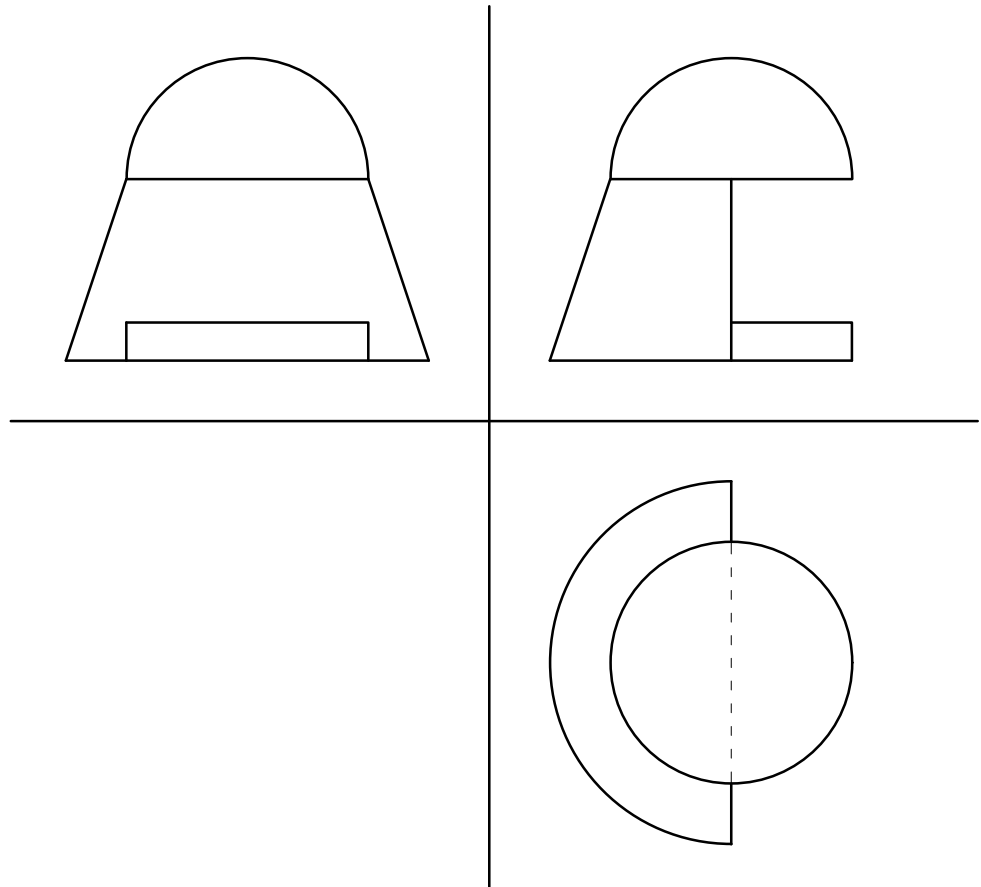

ATENÇÃO: Esta prova contém 2 (duas) questões, uma na frente e outra no verso, verifique!

2ª QUESTÃO

- a) Desenhe o ortoedro envolvente na peça dada.
- b) Desenhe as três vistas ortogonais da peça dada em cavaleira.
(vistas: frontal, Lateral direita e superior.)

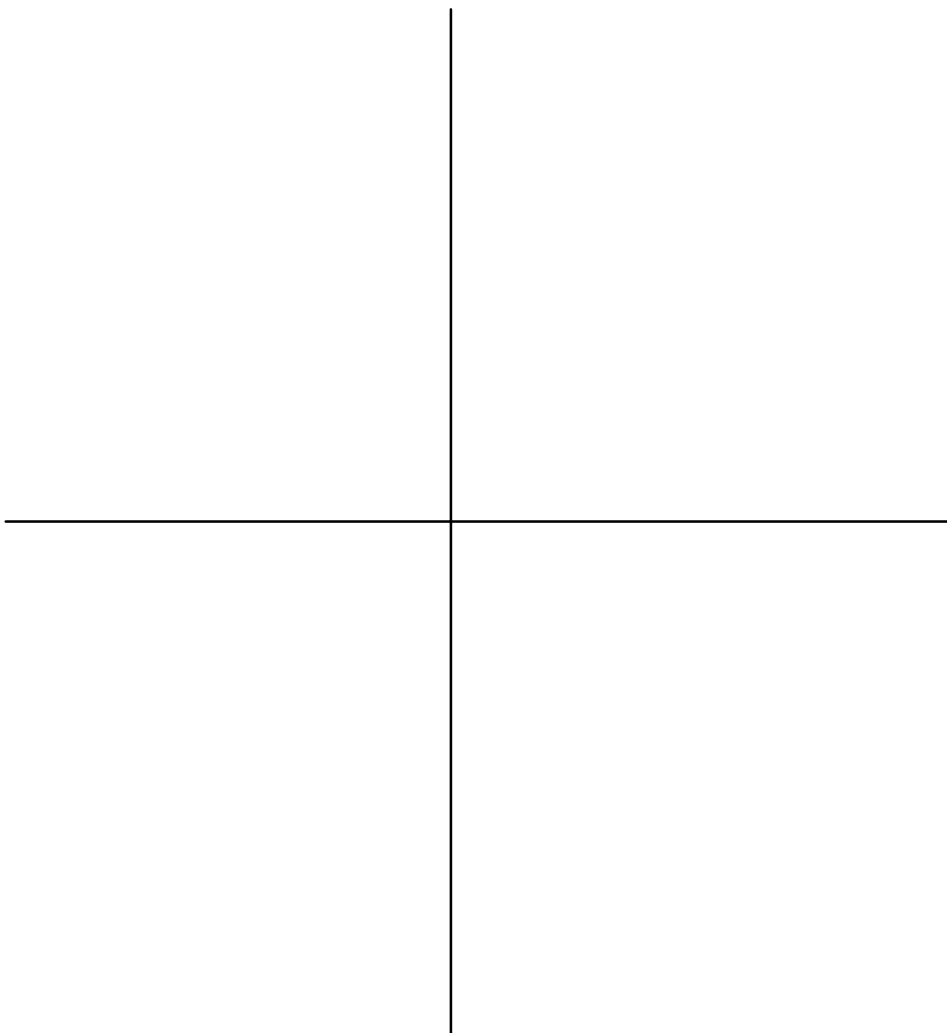
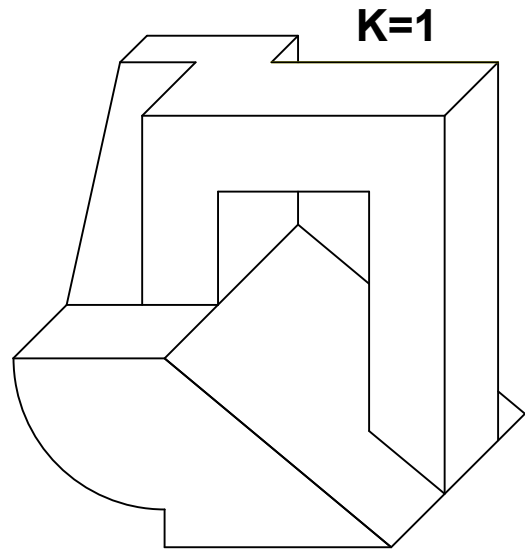

ATENÇÃO: Esta prova contém 2 (duas) questões, uma na frente e outra no verso, verifique!

1ª QUESTÃO

SABARITO 2º EE

Dadas as vistas ortográficas da peça, desenhê-a em Desenho Isométrico, mostrando as mesmas vistas.

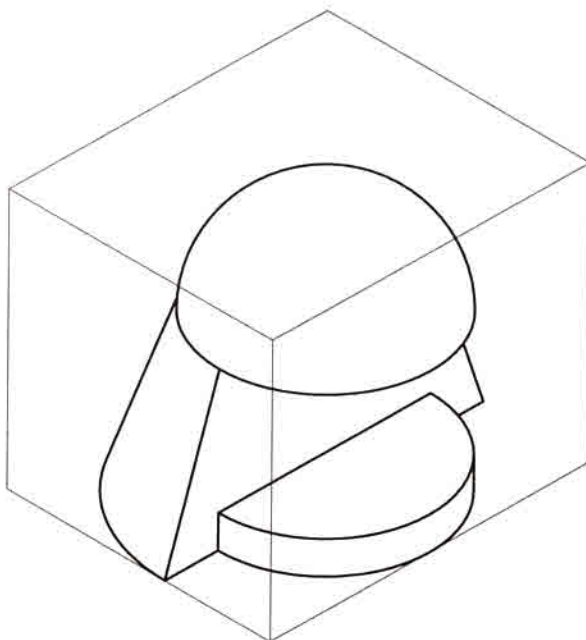
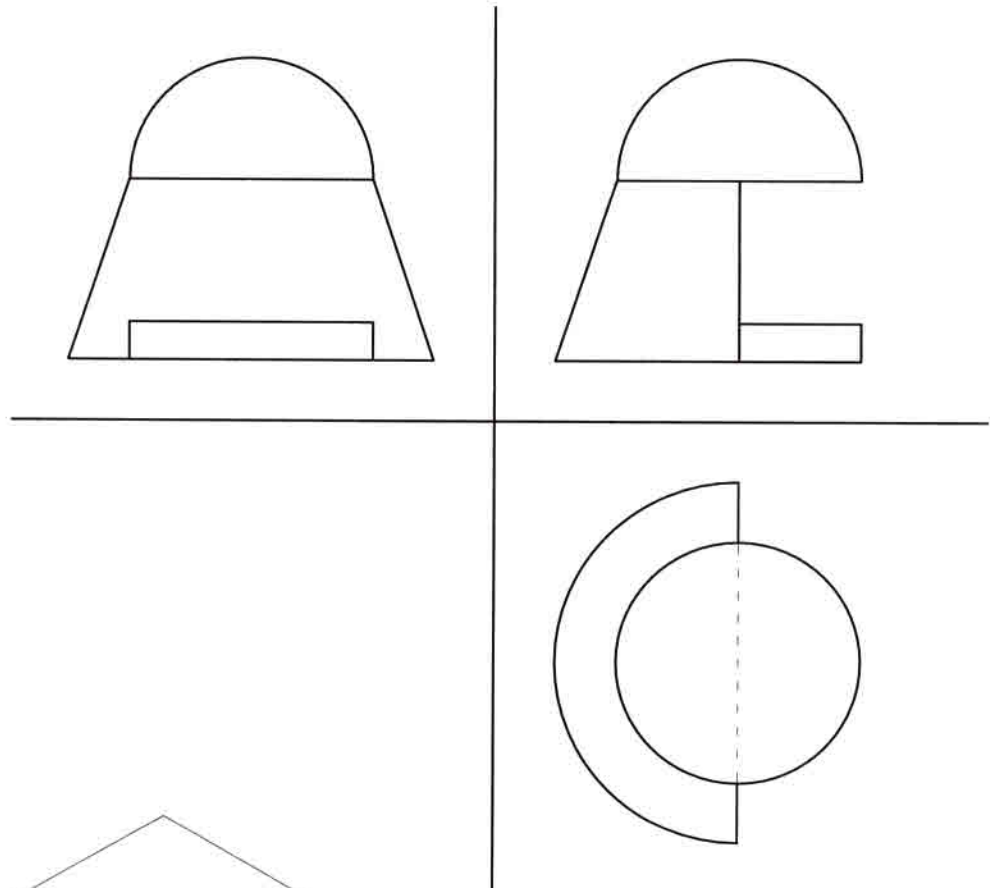

GABARITO 2º EE

2ª QUESTÃO

- a) Desenhe o ortoedro envolvente na peça dada.
- b) Desenhe as três vistas ortogonais da peça dada em cavaleira.
(vistas: frontal, Lateral direita e superior.)

